

INLINE 90 DEK DECKENEINBAUKASTEN

Abmessungen der Projektionswand

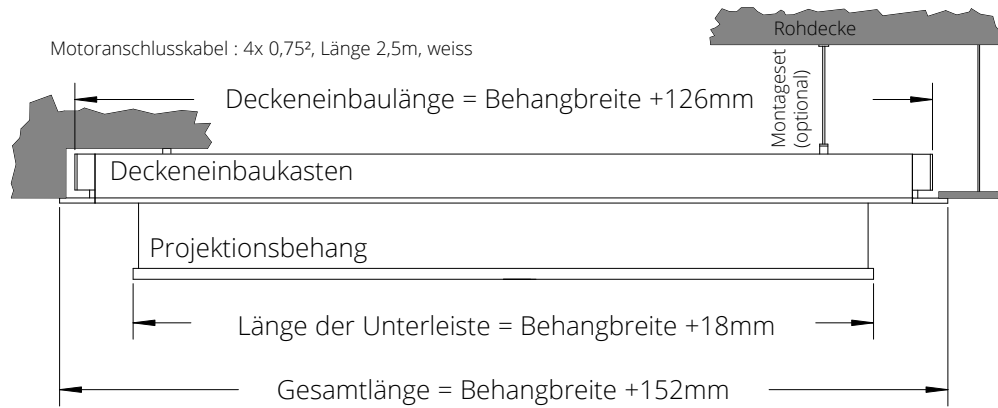

Gesamtlänge: +/- 2mm

Der Deckeneinbaukasten kann während der Bauarbeiten bereits vorinstalliert werden.

Servicefreundliche Montage der Projektionswand nach Ende der Bauarbeiten.

Abnehmbare Clipswinkel schließen den Einbau plan ab.

AUSNEHMUNG FÜR ABGEHÄNGTE DECKEN:
Im Falle eines nachträglichen Einbaus ist eine Ausnehmung lt. Skizze herzustellen.

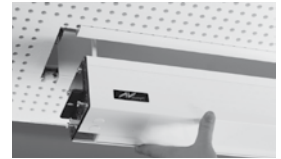

Querschnitt Deckeneinbaukasten INLINE 90

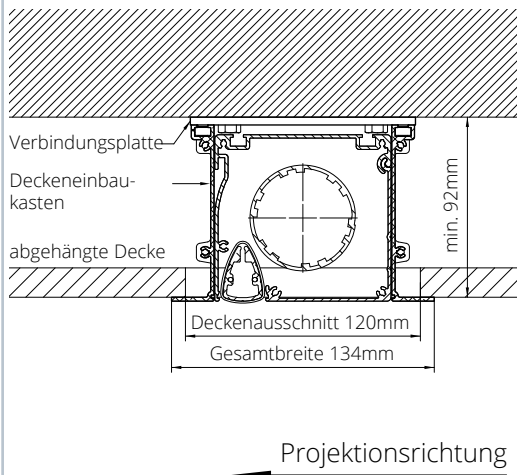

Verbindungsplatte

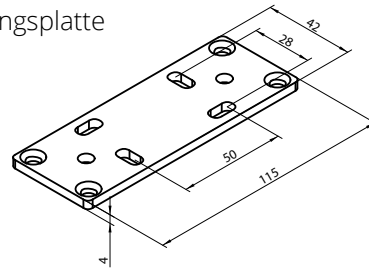

Deckenmontageplatte für Montageset BIZ-MSDEK/090

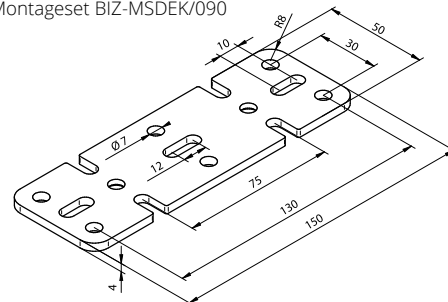

Querschnitt Deckeneinbaukasten mit Montageset BIZ-MSDEK/090

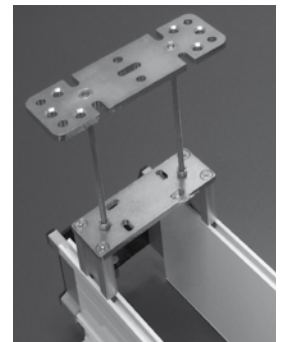
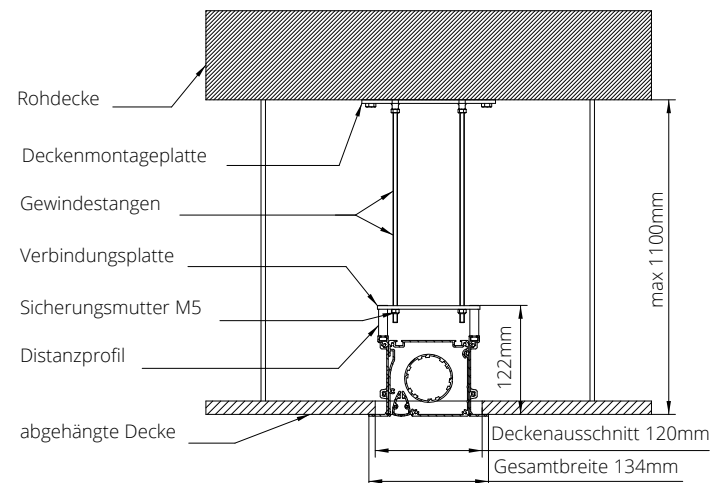

Das Montageset ermöglicht durch die Gewindestangen (100cm) eine stufenlose Einstellung der Montagehöhe.